

deli 得力

# 使用说明书

电话机 No.779



HCD6238(28)P/TSD01

得力集团保留产品设计及说明书的更改权力，届时将不另行通知

# 目录

1 本机特点	1
2 安装方法	1
3 使用说明	1
4 功能操作	6
5 电路原理图	8
6 常见故障及处理	9
7 有毒有害物质申明表	9
8 售后服务	10

## 1 本机特点

---

- > DTMF/FSK来电双制式兼容、全国通用
- > 50组来电号码显示(8位)、来电翻查、回拨、加0回拨
- > 15组去电号码(8位)查询、实时显示通话时间
- > 日期、时钟及星期显示，液晶屏幕亮度5级可调
- > 16首铃声选择
- > 音量/贵宾功能
- > IP直接拨号
- > 闪断时间1000/600/300/180/120/100 /95/90ms可选
- > 3组闹铃设置功能
- > 8位本地码设置，来电自动过滤
- > 防雷、防盗

## 2 安装方法

---

1. 必须向当地电信局申请开通来电显示服务，本机才能正常接收来电号码。
2. 将电话曲线两端插头分别插入座机左侧插座及手柄插座。
3. 将两芯直线插在主机的外线插座上，另一端与市话网连接。
4. 电话机应安装在干燥、通风、无腐蚀气体的地方。

## 3 使用说明

---





挂机状态下按“闪断/设置”键，液晶屏幕显示：SET 2345678，表示进入主菜单，此时按“上查”或“下查”键或直接输入数字（1~8）进入下一菜单设置。在某项功能设置完成后，再按“闪断/设置”键进行确认，后按“删除”键退回上一目录或按“”键完全退出而回到待机状态。具体功能设置项目如下：

设置功能一览表



1	1	日期设置	5	1	闪断时间
	2	时间设置		2	P-T转换
2	1	铃声种类选择	6	3	防盗
	2	贵宾铃声选择		1	本地码设置
	3	铃声音量选择		2	出局码设置
3	1	第一组闹铃	8	1	LCD亮度调节
	2	第二组闹铃		1	自动IP
	3	第三组闹铃		2	手动IP1
4	1	免扰时间		3	手动IP2 (本机无此功能)

注：以上所有设定按“收线/设置”，按“删除”键退回上一目录，按“

### ■ 日期、时间设置

挂机状态下按“闪断/设置”键，直接输入数字“1”，液晶屏幕显示：，表示进入日期和时间设置子菜单，再直接输入数字“1”，液晶屏幕显示默认日期（格式：年/月/日），进入日期设置状态，同时数字光标在闪烁，提示输入日期，输入完后，再按“闪断/设置”键确认。日期设置成功后，按“删除”键退回上一菜单，液晶屏幕显示：，输入数字“2”进行时间设置，时间设定状态下液晶屏幕显示：，其设定与日期设定的方法相同。设置成功后，按“删除”键退到主菜单或按“

### ■ 铃声选择及铃声音量调节

挂机状态下按“闪断/设置”键，直接输入数字“2”，液晶屏幕显示：，表示进入铃声设置子菜单，直接输入数字“1”此时进入普通铃声选择状态，液晶屏幕会提示：，（若已设置了某种铃声，则显示已设置的铃声代号），按“上查”或“下查”键选择所需铃声后按“闪断/设置”键确认。选择铃声成功后，按“删除”键退回到上一菜单即铃声设置子菜单，输入数字“2”进入贵宾铃声选择状态，设置方法与普通铃声设置相同；设置成功后，按“删除”键退回到上一菜单即铃声设置子菜单，输入数字“3”，液晶屏幕显示：，表示进入铃声音量选择状态，同时

字体04在闪烁,按“上查”或“下查”键选择所需铃声音量后按“闪断/设置”键确认(铃声音量为01~04四级调节,默认值为最大档)。铃声音量选择成功后,按“删除”键退到主菜单或按“ $\langle \rangle$ ”键退到待机状态。

### ■ 闹钟功能设置

挂机状态下按“闪断/设置”键,直接输入数字“3”,液晶屏幕显示: $\boxed{AL\ 1-2-3}$ ,进入闹钟设置子菜单,同时字体 $\boxed{1-2-3}$ 在闪烁,直接输入数字“1”进入第一组闹钟设置,此时屏幕显示: $\boxed{ALAr\ OFF}$ ,字体 $\boxed{OFF}$ 在闪烁(表示其初始状态为关,如已设置了闹钟时间则显示已设置的时间),直接输入闹钟所需时间(或在字体 $\boxed{OFF}$ 在闪烁时,按“上查”或“下查”键,液晶屏幕显示 $\boxed{00-00}$ 后再输入时间),按“闪断/设置”键确认;如要关闭闹钟则按“上查”或“下查”键选择,屏幕显示 $\boxed{ALAr\ OFF}$ ,后按“闪断/设置”键确认。其他两组闹钟的设定与第1组的设定方法相同。第2组闹钟,初始状态为关,相应的液晶屏幕显示为: $\boxed{d\ RYAL2\ OFF}$ ;第3组闹钟,初始状态为关,相应的液晶屏幕显示为: $\boxed{d\ RYAL3\ OFF}$ (注:第1组为单次闹钟,即每次启动后只有当次有效,第2、3组为每日闹钟,即该两组一经启动后,每日到有效时间都会闹钟。每组闹钟的铃声都不相同,闹钟过程中,按任意键可退出)。闹钟设置成功后,按“删除”键退到主菜单或按“ $\langle \rangle$ ”键退到待机状态。

### ■ 免打扰时间设定

挂机状态下按“闪断/设置”键,直接输入数字“4”,液晶屏幕显示: $\boxed{OFF\_r\ 00-00}$ ,进入免打扰设置子菜单,同时 $\boxed{00-00}$ 字体闪烁(“-”之前的两个零表示小时,后面的两个零表示分钟),输入所需的免打扰时间按“闪断/设置”键确认。免打扰功能启动后,屏幕会显示免打扰时间并倒计时到 $\boxed{00-00}$ 后自动取消免打扰;或免打扰功能启动后,挂机或按“ $\langle \rangle$ ”键也可退出。免打扰期间来电不振铃。免打扰功能设置成功后,按“删除”键退到主菜单或按“ $\langle \rangle$ ”键退到待机状态。

### ■ 免打扰时间设定

挂机状态下按“闪断/设置”键,直接输入数字“5”,液晶屏幕显示: $\boxed{1-F\ 2-PT3-d}$ ,进入闪断时间、P/T转换和防盗功能设置子菜单,此时输入数字“1”,进入下一层的闪断时间设定状态,液晶屏幕会提示: $\boxed{FLASH\ 600}$ ,同时闪断时间在闪烁,按“上查”或“下查”键选择闪断时间,按“闪断/设置”键确认(闪断时间有:90、95、100、120、180、300、600、1000毫秒供选择,默认值为600毫秒);在闪断时间 P/T 转换和防盗功能设置

子菜单输入数字“2”，进入P/T转换状态，液晶屏幕提示：PT TONE，同时字体 TONE 在闪烁，表示拨号的初始状态为音频状态（拨号方式有音频和脉冲选择），按“上查”或“下查”键选择所需拨号方式。后按“闪断/设置”键确认，若要选择为脉冲拨号，液晶屏幕应显示为PT PULSE；在闪断时间P/T转换和防盗功能设置子菜单输入数字“3”，进入防盗选择状态，液晶屏幕提示：DEFEND OFF，同时字体 OFF 在闪烁，表示防盗的初始状态为关，此时按“上查”或“下查”键开启防盗按“闪断/设置”键确认，防盗功能打开，液晶屏幕显示为：DEFEND ON，同样要关闭防盗，则在防盗选择子菜单下按“上查”或“下查”键选择后按“闪断/设置”键确认即可。该项功能设置成功后，按“删除”键退到主菜单或按“⏪”键退到待机状态。

### ■ 特殊码设定

挂机状态下按“闪断/设置”键，直接输入数字“6”，液晶屏幕显示：1-LOC 2-OL，进入本地码和出局码设置子菜单，此时输入数字“1”，进入下一层的本地码设定状态，液晶屏幕会提示：LOC -----，同时光标 ----- 在闪烁，表示可输入1~8位的本地号码，输入号码后按“闪断/设置”键确认；在本地码和出局码设置子菜单，输入数字“2”，进入下一层的出局码设定状态，液晶屏幕会提示：OUT OFF，同时字体 OFF 在闪烁，表示出局码的初始值为关，直接输入1~8位数字，输入号码后按“设置”键确认。该项功能设置成功后，按“删除”键退到主菜单或按“⏪”键退到待机状态。

### ■ LCD亮度调节

挂机状态下按“闪断/设置”键，直接输入数字“7”，液晶屏幕显示：LCD con 4，进入亮度选择子菜单，同时有数字4在闪烁，表示亮度的初始值为第4级（亮度值为1~5级可调节），此时按“上查”或“下查”键选择适当亮度后按“闪断/设置”键确认。亮度功能设置成功后，按“删除”键退到主菜单或按“⏪”键退到待机状态。

### ■ IP功能设定

挂机状态下按“闪断/设置”键，直接输入数字“8”，液晶屏幕显示：1-AU 2-3-IP，进入IP设置子菜单，此时输入数字“1”，进入下一层的自动IP选择状态，液晶屏幕会提示：RUIP OFF，同时字体 OFF 在闪烁，表示自动IP的初始状态为关，此时按“上查”或“下查”键选择所需的IP号码后按“闪断/设置”键确认（自动IP号码有17909、17908、193、17911、17921、17931、17951、17991、068、96300、96333、196、190、17969、197、IP1

和IP2供选择)；在IP设置子菜单直接输入数字“2”，进入手动IP1的号码输入状态，此时液晶屏幕为空屏显示，提示直接输入1-32位号码，在输入号码过程中，如有错误，可按“删除”键进行修改，输入完成后按“闪断/设置”键确认，液晶屏幕会显示：IP1 CODE，表示IP1存储成功。在设置自动IP号码时，如没有所需的IP号码，可选择为IP1状态，则自动IP拨号时，会启用IP1里存储的号码。IP号码设置成功后，按“删除”键退到主菜单或按“)”键退到待机状态。

### 1. IP号码存储：

本话机提供语音检测功能，在有语音提示的地方输入“重拨/暂停”拨号时检测到语音将继续拨后面的号码。

下面介绍一些电话卡的存储实例（仅供参考，具体请根据您所购电话卡操作流程的提示存入话机）。

中国电信IP卡的存入 例：17900PP1P+帐号（12位数）+#P+密码+#P

中国联通IP卡的存入 例：17910P1P+帐号（12位数）+#P+密码+#P

中国吉通IP卡的存入 例：17920P1P+帐号（8位数）+#P+密码+#P

300卡的存入 例：300830PP1P+帐号（12位数）+#P+密码+#P

200卡的存入 例：200PP1P+帐号（12位数）+#P+密码+#P1P

注：“P”为“重拨/暂停”键，一个P暂停3.6秒，插入几个P要根据拨通电话卡后的语音快慢而定，下面简要介绍上面存入的内容：

a. “17900”是中国电信的IP电话，“1”表示语音提示为普通话，卡号后面须加“#”结束。

b. “300830”是中国电信的300卡的服务号，其他与IP卡相似，在此不赘述。

c. “200”是200卡的服务号，前面的“1”是提示语言的种类为普通话，卡号后面须加“#”，最后面的“1”是提示打电话。

### 2、IP号码查询，删除

进入IP设置状态（见IP功能设定）按“2”可查看“IP1”的号码，若按“删除”至无号码显示，再按“闪断/设置”可删除该组号码存储。

注：当锁“0”时，话机将禁止使用IP功能。

## 4 功能操作

---

### ■ 来电接收

当有来电时,话机自动侦测并显示来电号码、日期、时间,同时记录这是第几个来电。若是新号码会有“新来电”标志。若是已有号码则有“重复”标志。若是来电保密则显示P。若是来电出范围则显示O。若来电信号不正确则显示E。当话机移至另一处使用时,若无来电,则在挂机状态下按“\*”、“\*”、“#”键转换来电制式。

### ■ 来电查询及回拨

在挂机或摘机状态,按“上查”或“下查”键可向上或向下查看来电信息,液晶屏幕显示来电的号码、日期、时间等信息;在挂机状态,长按“#”键3秒,也可进入来电翻查状态。若想对某组来电回拨,只需翻查到该组来电号码,按“回拨”键即可;如要在回拨的号码前加“0”,则需长按“回拨”键3秒。

### ■ 挂机预拨号

在挂机状态下,直接输入电话号码,如有错误可用“删除”键修改,号码输入完成后,可按“”)”键或按“回拨”键或提机直接将号码拨出。

### ■ 删除功能

在预拨号状态,可用“删除”键删除输入错误的号码;在查询号码状态,可用“删除”键来删除当前号码及其信息或长按“删除”键3秒可删除所有号码。

### ■ 自动IP

自动IP功能启动后,在预拨号或号码查询状态按“回拨”键或摘机状态,拨号时若首位号码为“0”,则会在所拨号码前自动加上所选的IP号码。

注:当锁“0”时,话机将禁止使用IP功能。

### ■ 手动IP

存储:挂机+按“闪断/设置”键+按“8”键+按“2”键,此时屏幕显示为空屏,再输入要存储的电话号码,最后按“闪断/设置”键确认即可(屏幕会提示:);

删除:挂机+按“闪断/设置”键+按“8”键+按“2”键+按“删除”键直到为空屏显示,最后按按“闪断/设置”键确认;

拨出:摘机+IP



设置了IP号码后，预拨号、翻查来去电或贵宾号码后按IP键，可将所设置的IP号码先拨出，待IP号码拨完后，再自动拨出所需呼叫的号码。

注：当锁“0”时，话机将禁止使用IP功能。

#### ■ 去电查询

在挂机或摘机状态，按“去电”键进入去电翻查状态，然后再“上查”或“下查”键可查阅去电信息；在挂机状态，长按“\*”键3秒，也可进入去电翻查状态。

#### ■ 音量/贵宾功能

在挂机状态下按“音量/贵宾”键为铃声大小调节，免提摘机状态时为音量大小调节功能（铃声音量为4级循环可调，免提音量为2级循环可调，默认为最大档）。

在来电查询状态下，循环按“音量/贵宾”键可存储或取消该号码为贵宾号码。

#### ■ 重拨功能

摘机状态下按“重拨/暂停”键，重拨前次所拨号码（最大32位）。

#### ■ 暂停功能

拨号、预拨号期间，按“重拨/暂停”键为暂停功能，暂停时间为3.6秒。

#### ■ 闪断/设置功能

在挂机状态下，按“闪断/设置”键为功能设置键。

在摘机状态下，按“闪断/设置”键话机装自动收线600毫秒，时间长短可设置，参见闪断时间设置操作说明。

# 5 电路原理图

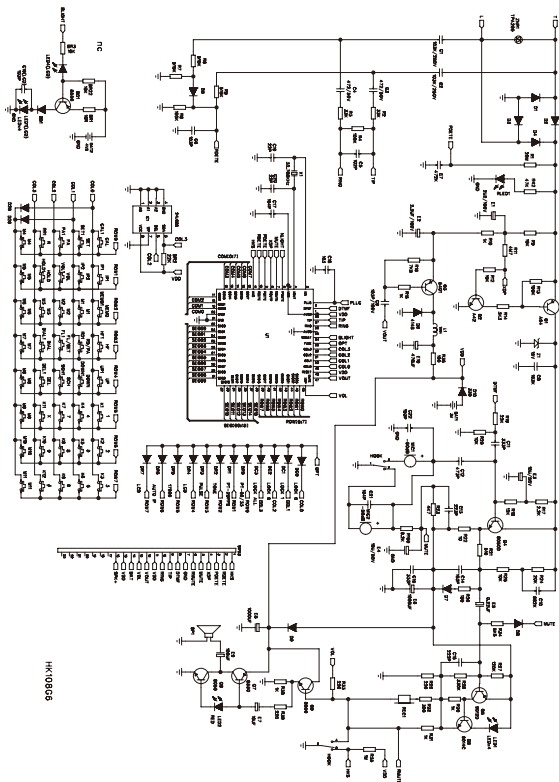

线路若有更改，恕不另行通知。

## 6 常见故障及处理

故障	处理
无法显示来电号码	请向邮局咨询您的话机是否申请来电显示服务
操作出现异常按任意键不起作用	请拔掉外线，约20分钟后重新插上外线再试
显示号码不全	可能接了防盗分线器，请取消防盗分线器

## 7 有毒有害物质申明表

部件名称	有毒有害物质或元素					
	铅(Pb)	汞(Hg)	镉(Cd)	六价铬(Cr+6)	多溴联苯(PBB)	多溴二苯醚(PBDE)
塑胶壳	○	○	○	×	○	○
印刷电路板主件	×	○	×	×	×	×
LCD屏	○	○	○	○	○	○
金属	×	○	○	×	○	○
导电胶	○	○	○	○	○	○
曲、直线	○	○	×	○	○	○
说明书、彩盒、纸箱	×	○	○	○	○	○
其他部件	×	×	×	○	×	×

○:表示该有毒有害物质在该部件的所有均质材料中的含量均在SJ/T11363-2006标准规定的限量要求以下。  
×:表示该有毒有害物质至少在该部件的某一均质材料中的含量均超出SJ/T11363-2006标准规定的限量要求。

## 8 售后服务

---

感谢您购买本公司的产品，为确保用户利益，凡购买本公司产品的用户，如果产品因质量问题发生故障，可以凭发票和保修卡与当地的经销商或特约维修站联系。

### 保修须知：

1. 自用户购买之日起一年内，在正常使用的情况下故障时，由本公司根据故障情况提供免费保修、零部件更换等服务；
2. 此保修卡与购机发票是本公司向客户提供售后服务的凭证，此卡须详细填写下列表格，并经经销商加盖公章后方有效；
3. 属于下列情况之一的，不实行免费保修服务，需要收费维修：
  - (1) 超过保修有效期限的；
  - (2) 未按产品使用说明书的要求使用、维护或保管不当而造成损坏的；
  - (3) 未经本公司允许，擅自对产品进行拆卸、修理、改装而造成的故障、损伤；
  - (4) 因不可抗力造成的机器故障或损伤；
  - (5) 易损件及随机配件。

本卡随商品一同发放，一机一卡，为保证您能充分享有本公司提供的免费保修服务之权利，请妥善保存此卡，遗失不补。

# 产品保修卡

购货日期：\_\_\_\_\_年\_\_月\_\_日

商品信息	商品名称		出厂编号		
	商品型号		生产日期		
客户信息	单位名称		联系人		
	地址		联系电话		
销售信息	销售商名称		联系人		
	地址		联系电话		
	销售日期		发票号码		
维修记录	故障状况		客户签名	维修员签名	日期

全国服务热线：400-185-0555

**deli** 得力集团有限公司  
DELI GROUP CO., LTD.

此联沿虚线剪下，由经销商保管

商品信息	商品名称		出厂编号		
	商品型号		生产日期		
客户信息	单位名称		联系人		
	地址		联系电话		
销售信息	销售商名称		联系人		
	地址		联系电话		
	销售日期		发票号码		
维修记录	故障状况		客户签名	维修员签名	日期

### 特别申明:

此说明书已经过严格仔细的检验和审核,但仍不排除有文字拼写及技术上的疏忽和错误。对于此类疏忽和错误将于新版说明书中修正且不另行通知。此说明书版权归本公司所有,任何其他单位和个人不得修改。

执行标准: GB/T 15279-2002 YD/T 1277.1-2003

### 温馨提醒:

1. 在使用交换机的情况下,不建议并接分机使用;
2. 在不使用交换机,直接连接电话线使用时,不建议并接2台以上电话机。

## 得力集团有限公司

地址:浙江宁海得力工业园

全国服务热线: 400-185-0555

[Http://www.nbdeli.com](http://www.nbdeli.com)

MADE IN CHINA



## 保留备用

版本: 1.0

日期: 2018年7月

江西省深安电子工业有限公司

地址: 国家井冈山经济技术开发区(江西吉安)