

货号: _____

编号: _____

deli得力

使用说明书

指纹保管箱

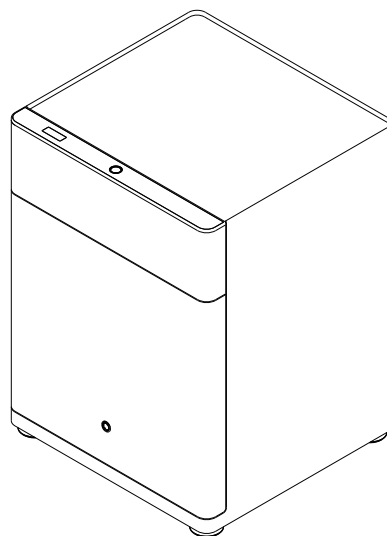

得力集团有限公司

DELI GROUP CO., LTD.

地址:浙江省宁波市宁海县得力工业园

全国服务热线: 400-185-0555

Http://www.nbdeli.com

MADE IN CHINA



保留备用

版本: 1.0

日期: 2020年10月

目录

一 产品拆封	1
二 产品图示	1
三 首次使用	2
四 装入电池	2
五 指纹设置	2
六 删除密码	3
七 开门操作	3
八 报警功能	3
九 更换电池	4
十 应急开启	4
十一 使用注意事项	4
十二 常见故障及排除方法	5
十三 售后服务	6

欢迎使用我公司保险箱(柜)、保管箱系列产品,请您在使用之前仔细阅读使用说明书,并按说明书正确操作。

一 产品拆封



备注: 两把备用钥匙上下锁具通用都可打开

二 产品图示

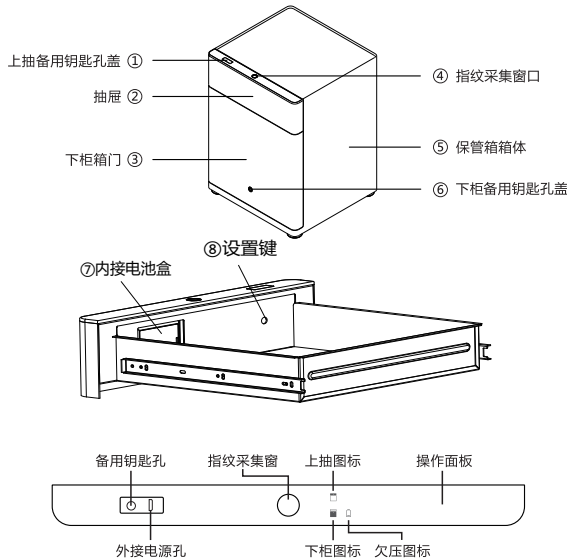

- 1 -

三 首次使用

取出上抽备用钥匙孔盖, 插入备用钥匙, 逆时针转动即可打开上抽。

四 装入电池 (要求使用碱性电池)

打开上抽后方形电池仓盖, 将4节5#电池按极性正确装入电池仓内。

五 指纹设置

本产品出厂无登记指纹, 为确保安全, 请您在使用前添加指纹。
1、初次使用输入任意指纹可直接开锁, 指纹光全亮绿灯, 同时上抽图标及下柜图标点亮, 用手指轻触上抽图标, 上抽自动开启。

2、打开上抽把小配件盒往上拉出来, 背部露出一个红色设置键, 轻按设置键, 上抽图标及下柜图标点亮。先按上抽图标, 将您要输入的手指放置在指纹采集窗上, 听见“滴”声拿开手指, 连续操作五次, 第五次该手指放置在指纹采集窗上, 听见“滴滴”两声后, 说明上抽指纹采集成功, 此时请继续按下柜图标, 将您要输入的手指放置在指纹采集窗上重复以上操作。

※指纹登记前, 任意指纹均可开门。

※总共可登记200枚指纹。

提示:

1、请同时设置上抽和下柜指纹, 如果单设置了上抽指纹没有设置下柜指纹, 下柜将无法用指纹打开只能用钥匙开启, 如单设置了下柜指纹没有设置上抽指纹, 上抽将无法用指纹打开只能用钥匙开启。(请勿把钥匙放在保管箱内)

2、指纹设置完毕, 请对新的指纹进行验证, 以确认无误。

- 2 -

六 删除指纹

打开上抽, 长按上抽背面的红色设置键5秒, 系统发出“滴滴滴滴”四声提示音, 说明系统初始化成功, 储存的指纹全部被清空。

※初始化后, 任意指纹均可开门。

七 开门操作

※上抽下柜设置不同指纹时

将您要开启的柜位正确指纹放置在指纹采集窗上, 指纹验证正确后对应柜门自行开启, 并点亮相应柜位图标。

※上抽下柜设置相同指纹时

将正确指纹放置在指纹采集窗上, 指纹验证正确后, 柜位图标点亮, 轻按您要开启柜门的相应图标, 柜门自行开启。

※自动关抽屉关上柜门操作

关抽屉或关上柜门时, 请按住2-3秒后松开, 即可自动上锁关闭。

八 报警功能

※错码及错误指纹报警

- 1、指纹验证错误时, 指纹光圈亮红灯;
- 2、指纹验证错误5次后, 报警20秒同时系统将锁定3分钟, 此时无法输入指纹, 倒计时完毕后系统恢复正常待机状态;
- 3、系统锁定时使用上抽备用钥匙开门后, 按一下上抽背面的红色设置键也可解除报警。

※震动报警

- 1、当上抽下柜门关闭后, 轻按操作面板上已熄灭的下柜图标5秒, 系统发出“嘀”一声, 震动报警开启, 正常开门后, 震动报警自动关闭。
- 2、报警时输入正确指纹即可停止报警, 同时将自动关闭震动报警。

- 3 -

九 更换电池

当内置电源的电压过低时, 每次唤醒系统时(如开门、设置指纹等), 系统发出急促报警, 同时操作面板的欠压图标点亮, 此时请尽快更换电池。否则电池耗尽后无法开启箱门, 遇到此问题请按首次使用方式进行操作。

十 应急开启

1、当箱内电池耗尽不能操作时, 请使用外接电池盒供电。取出备用钥匙孔盖, 将外接电池盒的USB插头插入对应的插孔内, 输入正确指纹开门;

2、当电子系统发生故障或密码遗忘时, 请用备用锁钥匙开门。开门方式同首次使用。

十一 使用注意事项

- 1.切勿将用户手册、备用锁钥匙置于箱内, 应另存放于其它安全地方;
- 2.长期不使用产品, 应将电池取出, 以防漏液损坏电子系统;
- 3.为安全起见, 请务必将箱柜固定在坚固的混凝土墙上;
- 4.在无人值班或无遥控报警装置的情况下, 请勿存放过量现金及贵重物品。

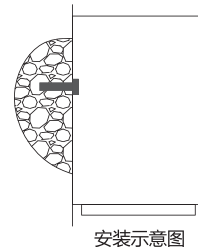

安装示意图

- 4 -

十二 常见故障及排除方法

故障现象	故障原因	排除方法
按下指纹采集器无任何反应	电池无电	用外接电池盒或用备用钥匙打开电子密码锁, 更换电池
	电池极性装反	按正常方法装入电池
	线路板故障	请与维修部门联系
备用钥匙无法插入或拔出	锁孔内有异物	清除锁孔内异物
	钥匙未转动到限位	请按正确方法重新插入
报警器不响	电池无电	请更换电池
	电池极性装反	按正确方法装入电池

十三 售后服务

尊敬的用户:

感谢您购买本公司的产品, 为确保用户利益, 凡购买本公司产品的用户, 如果产品因质量问题发生故障, 可以凭保修卡与当地的经销商或特约维修站联系。

保修须知:

- 1.自用户购买之日起一年内, 在正常使用的情况下故障时, 由本公司根据故障情况提供免费保修、零部件更换等服务;
- 2.此保修卡与购机发票是本公司向客户提供售后服务的凭证, 此卡须详细填写下列表格, 并经经销商加盖公章后方可有效;
- 3.属下列情况之一的, 不实行免费保修服务, 需要收费维修:
 - [1] 超过保修有效期限的;
 - [2] 未按产品使用说明书的要求使用、维护或保管不当而造成损坏的;
 - [3] 因不可抗力造成的产品故障或损伤;
 - [4] 易损件及随机配件;
 - [5] 因过度旋拧使用产品造成的损坏。

本卡随商品一同发放, 一机一卡, 为保证您能充分享有本公司提供的免费保修服务之权利, 请妥善保存此卡, 遗失不补。

购货日期: _____ 年 ____ 月 ____ 日

产品保修卡

商品信息	商品名称		出厂编号		
	商品型号		生产日期		
客户信息	单位名称		联系人		
	地 址		联系电话		
销售信息	销售商名字		联系人		
	地 址		联系电话		
	销售日期		发票号码		
维修记录	故障状况	维修结果	客户签名	维修员签名	日期

全国联保 全国服务热线: 400-185-0555

deli 得力集团有限公司
DELI GROUP CO., LTD.

此联沿虚线剪下, 由经销商保管

商品信息	商品名称		出厂编号		
	商品型号		生产日期		
客户信息	单位名称		联系人		
	地 址		联系电话		
销售信息	销售商名字		联系人		
	地 址		联系电话		
	销售日期		发票号码		
维修记录	故障状况	维修结果	客户签名	维修员签名	日期