

DL-230T 耗材安装指南

1. 安装流程

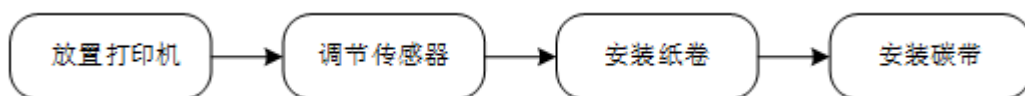

2. 选择安装位置和方向

在安装打印机之前，首先要确定一个合适的地方放置打印机。请将打印机放置在稳固、平整的工作平台上，确保打印机不能轻易被移动，确保便于操作控制面板和更换碳带与纸卷，确保打印机有足够走纸空间。

3. 传感器调节

- (1) 打开上盖和打印头；
- (2) 将下传感器移至纸宽度的中心附近，然后使用可移动纸导板将上传感器标记号和下传感器标记号(如下图所示)对齐。

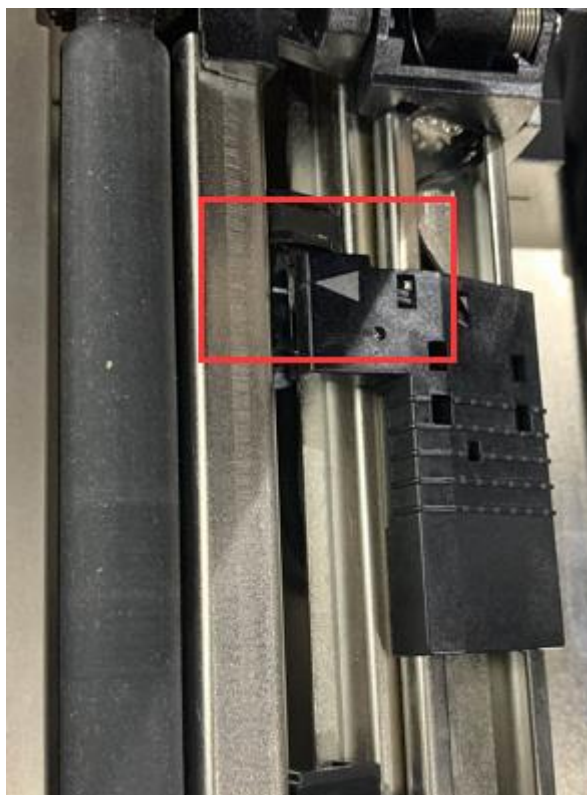

4. 安装纸卷

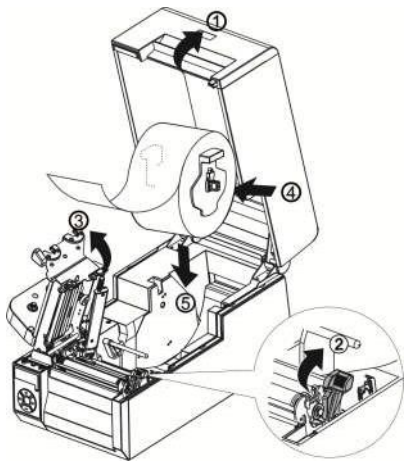

1.

- ①打开打印机上盖。
- ②推开蓝色锁扣松开打印头组件。
- ③用手抬起传感器臂。
- ④将纸固定条插入纸卷（打印面朝外），然后连接 纸固定导板。
- ⑤将固定好的纸卷放入纸仓内。

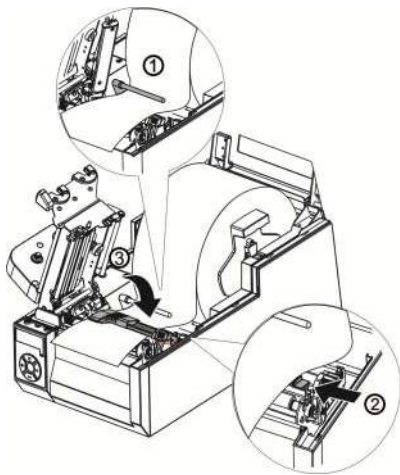

2.

- ①纸向下通过纸阻尼器。
- ②调整右边可移动纸导板,使其与纸的宽度对齐。
- ③放下传感器臂。

注意：纸张打印面朝上。

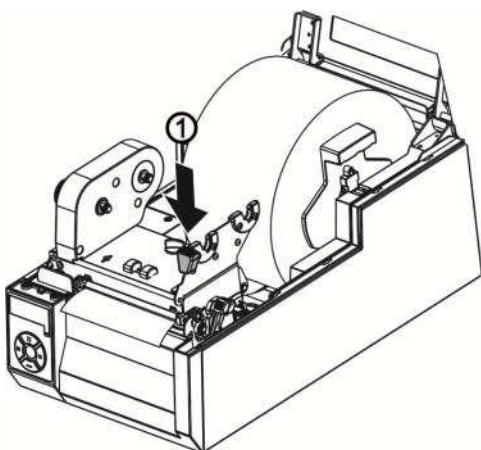

3.

- ①按下蓝色关闭按件并锁定打印头组件。

5. 纸厚度和宽度调节

由于会使用到不同厚度或宽度的纸，因此需要调节打印机的纸厚度旋钮或纸宽度拨盘去改善打印质量。



(1) 纸厚度调节

纸厚度 旋钮位置	推荐纸类型
1-2	热敏纸（薄纸）、标准标签纸、热敏纸
3-5	较厚的衬纸标签
6-9	卡、吊牌、较厚的纸张。

(2) 纸宽度调节

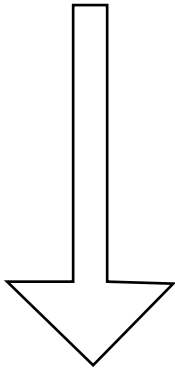
纸宽度 拨盘位置	纸宽度mm(英寸)	打印头压力
1	19.5至30.0mm(0.77至1.18)	<div style="text-align: center;"> 低  高 </div>
2	30.0至39.0mm(1.18至1.53)	
3	39.0至49.0mm(1.53至1.92)	
4	49.0至62.0mm (1.92至2.44)	
5	62.0至76.0mm (2.44至2.99)	
6	76.0至88.0mm(2.99至3.46)	
7	88.0至99.0mm(3.46至3.89)	
8	99.0至108mm(3.89至4.25)	
9	108至118mm(4.25至4.65)(出厂设定)	

6. 安装碳带

为确定是否必须为特定介质使用碳带，可使用指甲或笔帽擦划介质的打印表面。如果黑色痕迹没有出现在介质上，则该介质为热转印介质，需要使用碳带。如果黑色痕迹出现在介质上，则该介质为热敏介质，不需要使用碳带。

	<p>1.</p> <p>①将新的碳带和碳带卷筒分别套入两个碳带固定件上。</p> <p>②将碳带以及固定件装入后碳带驱动单元。</p>
	<p>2.</p> <p>①推开蓝色锁扣松开打印头组件。</p> <p>②将拉出的碳带固定在装有碳带卷筒的固定件上，然后将碳带绕过打印头组件，使碳带可打印区域平整地盖过打印头。最后将碳带卷筒固定件装入碳带驱动单元。</p>
	<p>3.</p> <p>①调整好碳带后，即可按下蓝色关闭按件并锁定打印头组件。</p> <p>②盖上上盖。</p>