

deli得力

使用说明书

财务装订机 No.3885

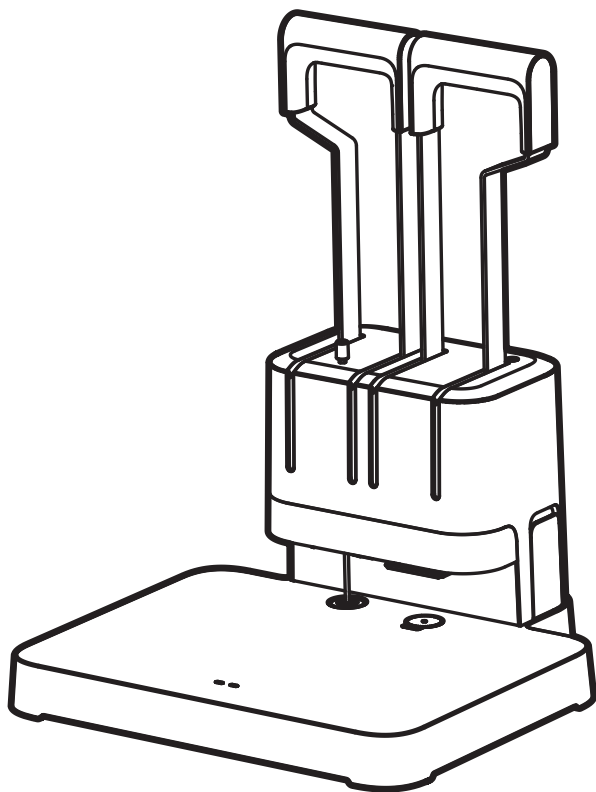

1 装箱清单

拆开包装箱后，请检查产品外观是否完好无损，清点所有配件。如有缺损，请与经销商联系！

财务装订机×1

说明书×1

3mm内六角扳手×1

通针×1

刀垫×5

25cm铆管×10

特别说明：

随机GB140空心钻刀（已装机）、3847尼龙铆管及GB120刀垫属于易损耗材，不在保修之列；为确保机器性能和装订效果，敬请选用原装正品！

2 部件名称

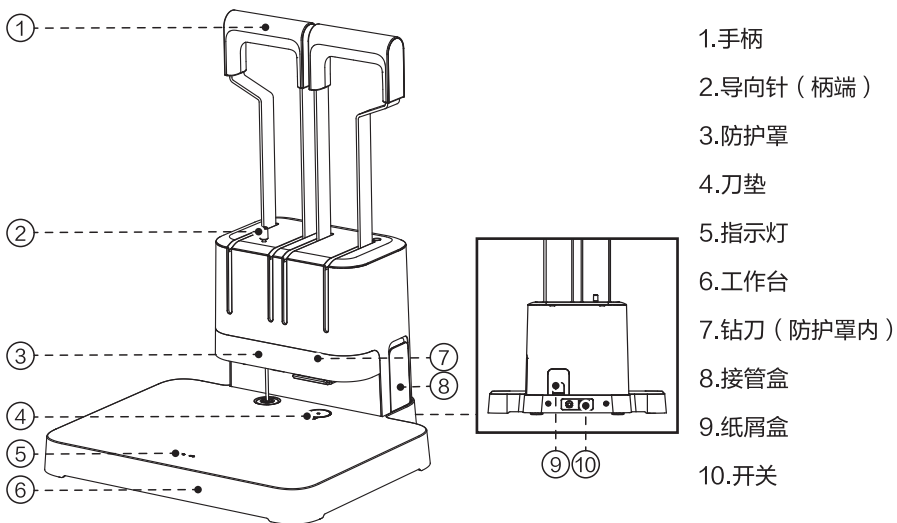

3 技术参数规格

电 压：220V~/50Hz

额定功率：126W

预热时间：约3分钟

打孔直径： \varnothing 5.2mm

装订材料：纸张制品

装订耗材：3847装订铆管、GB140空心钻刀、GB120刀垫

装订厚度： \leq 40mm

4 操作指南

1. 插上电源，打开开关，插入铆管，拔起导向针，打开接管盒。（如图1）
2. 放入文件，文件与挡板对齐，下压把手进行打孔。（如图2）
3. 从接管盒中取出铆管并插入孔中，将导向针通过铆管插到底。（如图3）
4. 指示灯变绿后，下压把手压铆，3~5秒后松开。（如图4）
5. 拔起导向针，取出文件完成装订。（如图5）

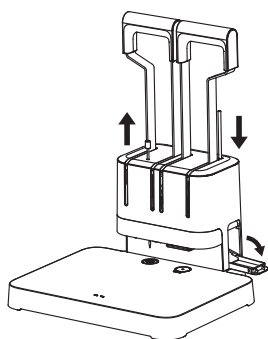

(图1)

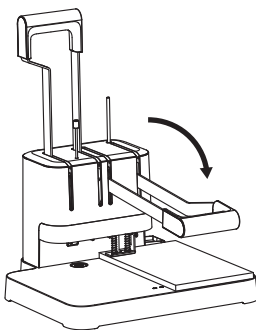

(图2)

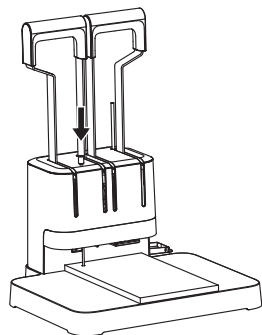

(图3)

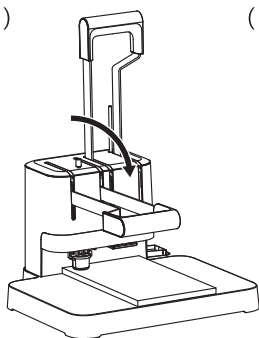

(图4)

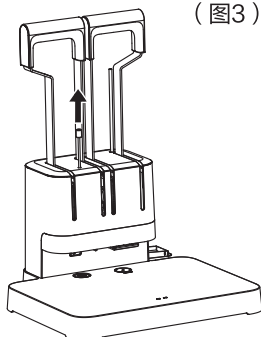

(图5)

5 配件更换说明（请勿带电操作）

1.更换刀垫

- （1）用尖头硬物从开槽处取出旧刀垫；
 - （2）将新刀垫放回原位，向下轻轻按下。
- （温馨提示：扫描机器上的操作视频二维码，观看视频演示）

2.更换钻刀

- （1）拆卸防护罩；
- （2）压下手柄，用内六角扳手拧开螺丝，卸下钻刀；
- （3）将新的钻刀放在配送的通针上；
- （4）连同通针一起将钻刀放入装刀孔处，压下手柄，拧紧螺丝；
- （5）安装防护罩。

（温馨提示：扫描机器上的操作视频二维码，观看视频演示）

6 注意事项

1. 当遇到突然打孔变得费力，立即停止操作（这是纸屑出不去造成的堵刀），将通针放在钻刀下（如图1），缓慢压下手柄（如图2），直至刀内纸屑被排。
2. 40mm打孔预计20次，清理纸屑盒内纸屑，防止纸屑溢出纸屑盒。
3. 每打孔50次，旋转刀垫大约60度。
4. 长时间不用的机器请先清空刀内纸屑。

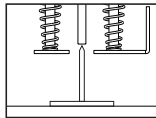



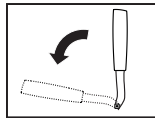

（图1）



（图2）

警告

-  热零部件！触摸该零部件时会烫伤手指，关闭电源后等待半小时才能触摸零部件。
-  运动零部件，身体部位远离运动零部件。
-  有尖锐边缘，不要接触。
-  供电必须使用三芯插座，且有良好接地！

7 故障检查与排除

故 障	原 因	排除方法
打孔后，在取管口无截取下的装订铆管	铆管未插入导管底部	将铆管插入导管底部
	铆管过于弯曲	更换直的铆管
打孔后，截取的装订管与被装订物厚度不匹配（或长或短）	铆管即将用完，从取管口取出的是剩余料头	更换新铆管
打孔不顺畅或 打孔不透 截管不断	检查钻刀是否有堵刀情况	清除钻刀纸屑
	检查刀垫是否已损坏	更换刀垫
	打孔钻刀是否已钝或损坏	更换打孔钻刀
	使用了与机器打孔厚度不匹配的钻刀	建议使用得力GB140钻刀
装订铆管翻帽表面不光滑	热铆温度过高	由专业维修人员进行调整温度
	使用了与机器设定温度不匹配的装订铆管	建议使用得力3847装订铆管
底面铆管未铆好	导向针未插入下热铆头中心	将导向针插入下热铆头中心
	底面有纸隔住，使铆管未跟烫头充分接触	移除阻隔的纸张

部 件 名 称	有毒有害物质或元素					
	铅(Pb)	汞(Hg)	镉(Cd)	六价铬 (Cr(VI))	多溴联苯 (PBB)	多溴二苯醚 (PBDE)
电子线路板	×	○	○	○	○	○
电线	○	○	○	○	○	○
五金零件	○	○	○	○	○	○
电镀零件	○	○	○	○	○	○
塑胶零件	○	○	○	○	○	○
包装零件	○	○	○	○	○	○

本表格依据SJ/T 11364 的规定编制。

○：表示该有害物质在该部件所有均质材料中的含量均在GB/T 26572规定的限量要求以下。

×：表示该有害物质至少在该部件的某一均质材料中的含量超出GB/T 26572规定的限量要求。

由于目前国标、国内行业配套技术水平达不到等因素，装订机产品的少数部件中还存在限用物质。产品在环保使用期限内，消费者使用过程中不会出现限用物质影响消费者健康的问题，可以放心使用。



产品保修卡

感谢您购买本公司的产品，为确保用户利益，凡购买本公司产品的用户，如果产品因质量问题发生故障，可以凭发票和保修卡与当地的经销商或特约维修站联系。

保修须知：

- 自用户购买之日起一年内，在正常使用的情况下故障时，由本公司根据故障情况提供免费保修、零部件更换等服务；
- 此保修卡与购机发票是本公司向客户提供售后服务的凭证，此卡须详细填写下列表格，并须经经销商加盖公章后方可有效；
- 属于下列情况之一的，不实行免费保修服务，需要收费维修：
 - （1）超过保修有效期限的；
 - （2）未按产品使用说明书的要求使用、维护或保管不当而造成损坏的；
 - （3）未经本公司允许，擅自对产品进行拆卸、修理、改装而造成的故障、损伤；
 - （4）因不可抗力造成的机器故障或损伤；
 - （5）易损件及随机配件。

本卡随商品一同发放，一机一卡，为保证您能充分享有本公司提供的免费保修服务之权利，请妥善保管此卡，遗失不补。

购货日期：_____年__月__日

全国服务热线：400-185-0555

商品信息	商品名称	出厂编号			
	商品型号	生产日期			
客户信息	单位名称	联系人			
	地 址	联系电话			
销售信息	销售商名称	联系人			
	地 址	联系电话			
	销售日期	发票号码			
维修记录	故障状况	维修结果	客户签字	维修人签字	日期

此联沿虚线剪下，由经销商保管

商品信息	商品名称	出厂编号			
	商品型号	生产日期			
客户信息	单位名称	联系人			
	地 址	联系电话			
销售信息	销售商名称	联系人			
	地 址	联系电话			
	销售日期	发票号码			
维修记录	故障状况	维修结果	客户签字	维修人签字	日期

特别申明：

此说明书已经过严格仔细的检查和审核，但仍不排除有文字拼写及技术的疏忽和错误。对于此类疏忽和错误将于新版说明书中修正且不另行通知。此说明书版权归本公司所有，任何其他单位和个人不得修改。

执行标准：Q/NDL 78

合格证

检验员：_____

生产日期：_____

得力集团有限公司

DELI GROUP CO., LTD.

地址：浙江省宁波市宁海县得力工业园

全国服务热线：400-185-0555

Http://www.nbdeli.com

MADE IN CHINA



保留备用

版本：4.0

日期：2024年1月