

deli得力

# 使用说明书

手动三孔线装机 No.GB930

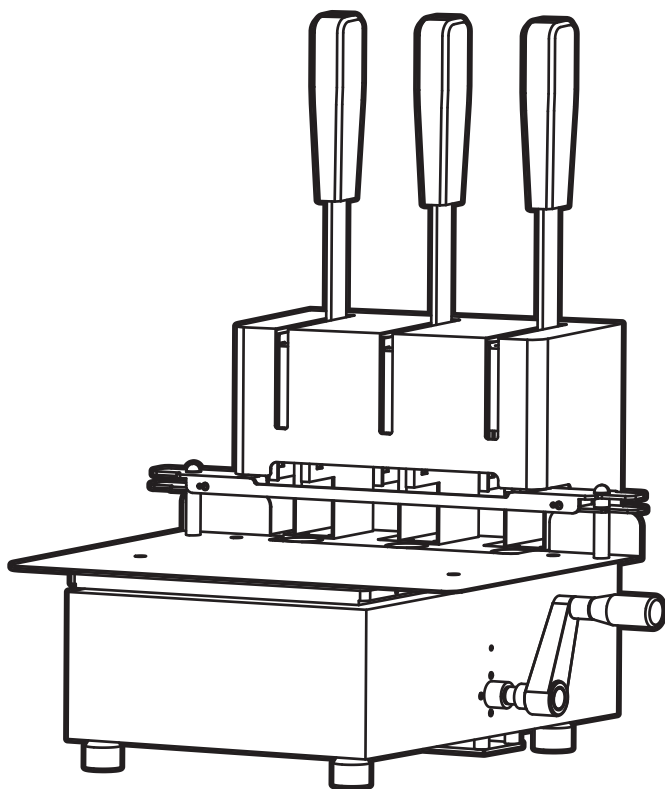

# 1 装箱清单

拆开包装箱后，请检查产品外观是否完好无损，清点所有配件。如有缺损，请与经销商联系！

线装机 × 1          棉线包 × 1          说明书 × 1          配件包 × 1

配件包内含：钻刀 × 3 / 钻刀螺丝 × 3 / 刀垫 × 3 / 内六角扳手 × 1 / 通针 × 1  
勾线针 × 1 / 水口钳 × 1

# 2 性能特点

- > 装订效果美观牢固，性能稳定
- > 三孔式设计，采用手动打孔、手动顶针穿线，操作方便快捷
- > 可装订30mm以下厚度的文本资料
- > 专用钻刀锋利，切边整齐

# 3 部件名称

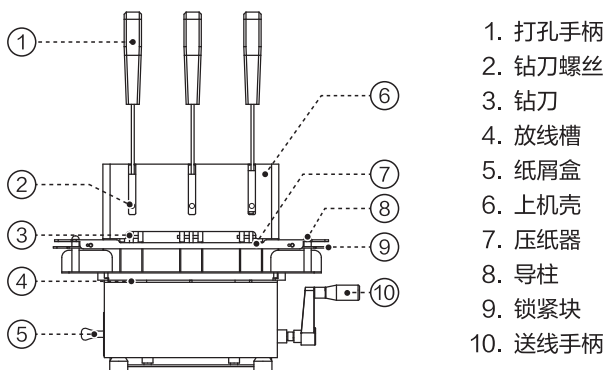

# 4 技术参数规格

打孔直径：∅ 5.2mm

打孔厚度：≤30mm

打孔间隙：83mm

装订材料：纸张制品

打孔钻刀：得力专用钻刀（GB145）

装订耗材：得力专用棉线（14732）

产品尺寸：383mm × 330mm × 530mm

## 5 操作指南

1. 将工作台拉出，把整理好的文档放在工作台上。（图1）
2. 压下压纸器，再按下锁紧块。（图2）
3. 将工作台推入底部。（图3）
4. 依次用力下压手柄，直至钻头打穿文档并接触到刀垫为止。（图4）
5. 将工作台拉出到最大距离。（图5）
6. 将棉线拉直沿线槽送入底部。（图5）
7. 手摇送线手柄利用顶针将棉线通过打好的孔顶出，并缩回顶针。（图6）
8. 捏住锁紧块取走压纸器，抽出两端线头在中间穿过打结（图7），将文件取出。

（注意：使用时请勿将手伸入机器底部，请经常清理纸屑盒，避免机器堵纸。）



图1



图2

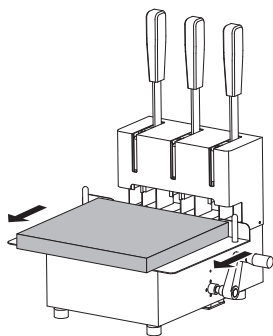

图3

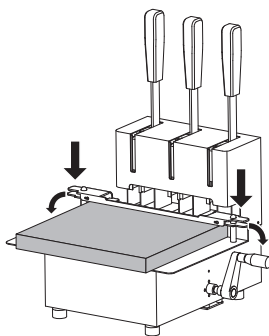

图4

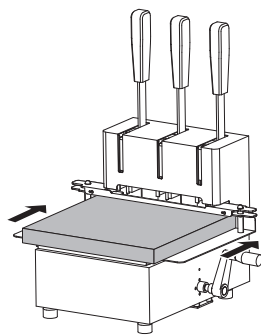

图5

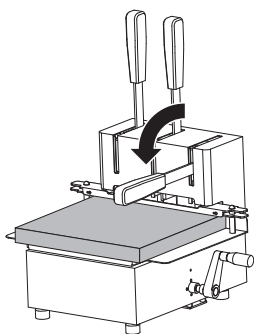

图6

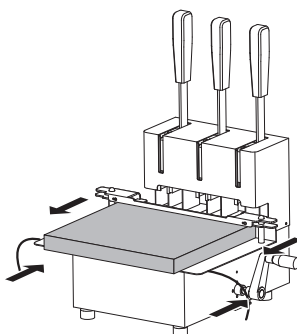

图7

## 6 配件更换说明

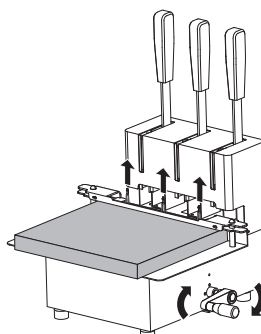
### 1. 更换刀垫

用尖头硬物撬出旧刀垫，将新刀垫安装上，操作完成。

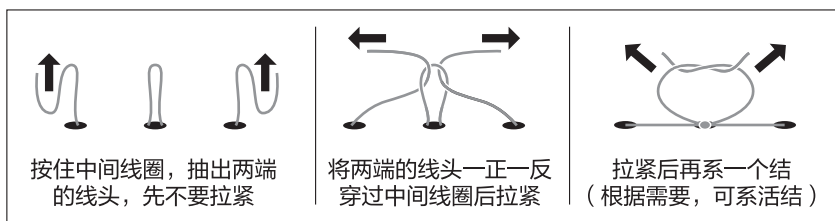
### 2. 更换钻刀

用内六角扳手拧松钻刀螺丝，钻刀松脱，将新钻刀插入到底，拧紧钻刀螺丝，操作完成。

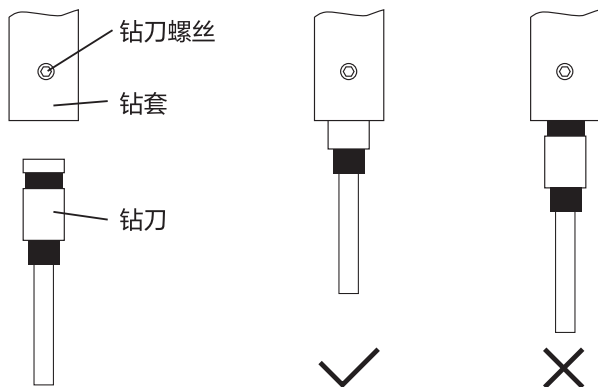

(温馨提示：扫描机器上的操作视频二维码，观看视频演示)

## 7 故障检查与排除

打孔不顺畅或 打孔不透	检查钻刀是否有堵刀情况	清除钻刀纸屑
	检查刀垫是否已损坏	更换刀垫
	检查钻刀是否已钝或损坏	更换打孔钻刀
	使用了与机器打孔厚度不匹配的钻刀	建议使用得力GB145钻刀
棉线无法顶出	工作台位置不到位	将工作台拉出到最大距离
	棉线放置不到位	将棉线拉直重新放入线槽

## 8 注意事项

### 1. 使用前认真检查

- (1) 打孔前先检查装订的材料中有没有订书钉等金属件。
- (2) 检查装订材料有无胶水，尤其注意有没有干的胶水，因为涂过胶水的资料，胶水硬化后会影响刀的使用寿命，而没有干的胶水，打孔后胶水会粘在钻刀上，使钻刀打孔不顺畅，极易造成断刀。
- (3) 检查资料是否整齐，如果资料不整齐，打孔时钻刀受力不均匀，容易折断。
- (4) 检查资料中有没有其他非纸张材料，如：塑料片、硬纸板等，这些材料会影响刀的使用寿命。
- (5) 检查钻刀，用一张纸测试，钻刀刚好能把一张纸打穿为适合（机器出厂时都已经调到正常状态）。

### 2. 检查废纸中是否有半月形的小纸片，应避免任何不圆的形状。如果有非圆形纸屑产生（图1），原因可能是：

- (1) 装订时，文件没有放整齐，出现漏订的情况。
- (2) 装订在已装订或完成了一半工作的表面上。
- (3) 装订在太靠近折叠的纸缝合线。

### 3. 使用过程中注意：

- (1) 手切勿放在钻刀的下方，以免发生意外。
- (2) 把资料放到钻刀能打到的位置，并且保证打孔位置的周围有5mm以上的余量。（图2）
- (3) 打孔时特别注意：用力均匀、速度适中。
- (4) 在连续操作时，正常状态下打孔不费力，当遇到突然打孔变得费力，立即停止操作（这是纸屑出不去造成的堵刀），然后把装订资料拿开，拿4~5张70g/m<sup>2</sup>的复印纸打孔，一般打5~6下就能将堵在钻刀里的纸屑通出，当感觉不费力时即可继续操作。（或者将通针放在钻刀下（图3），缓慢按下手柄（图4），直至刀内纸屑被排除。）
- (5) 在正常使用一定次数后，钻刀刀口会变钝，需要更换钻刀。
- (6) 长时间不用的机器请先清空刀内纸屑，并在刀口加润滑油。
- (7) 注意要经常调整刀垫位置。

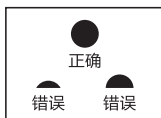

(图1)

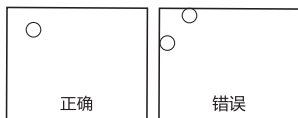

(图2)

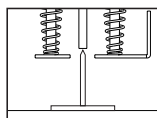

(图3)

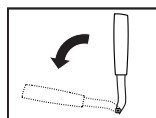

(图4)



**警告：**有尖锐边缘，不要接触。



**警告：**运动零部件，身体部位远离运动零部件。

## 电子电气产品有害物质限制使用的说明

零部件名称	有毒有害物质或元素					
	铅 (Pb)	汞 (Hg)	镉 (Cd)	六价铬 (Cr(VI))	多溴联苯 (PBB)	多溴二苯醚 (PBDE)
五金零件	○	○	○	○	○	○
电镀零件	○	○	○	×	○	○
塑胶零件	○	○	○	○	○	○
包装零件	○	○	○	○	○	○

本表依据SJ/T 11364的规定编制。

○: 表示该有毒有害物质在该部件所有均质材料中的含量均在GB/T 26572-2011规定的限量要求以下。

×: 表示该有毒有害物质至少在该部件的某一均质材料中的含量超出GB/T 26572-2011规定的限量要求。



由于目前国标、国内行业配套技术水平达不到等因素，产品的少数部件中还存在限用物质。产品在环保使用期限内，消费者使用过程中不会出现限用物质影响消费者健康的问题，可以放心使用。

“产品的环保使用期限为10年，其标识如左图所示”

# 产品保修卡

感谢您购买本公司的产品，为确保用户利益，凡购买本公司产品的用户，如果产品因质量问题发生故障，可以凭发票和保修卡与当地的经销商或特约维修站联系。

## 保修须知：

- 自用户购买之日起一年内，在正常使用的情况下故障时，由本公司根据故障情况提供免费保修、零部件更换等服务；
- 此保修卡与购机发票是本公司向客户提供售后服务的凭证，此卡须详细填写下列表格，并须经销商加盖公章后方可有效；
- 属于下列情况之一的，不实行免费保修服务，需要收费维修：
  - （1）超过保修有效期限的；
  - （2）未按产品使用说明书的要求使用、维护或保管不当而造成损坏的；
  - （3）未经本公司允许，擅自对产品进行拆卸、修理、改装而造成的故障、损伤；
  - （4）因不可抗力造成的机器故障或损伤；
  - （5）易损件及随机配件。

本卡随商品一同发放，一机一卡，为保证您能充分享有本公司提供的免费保修服务之权利，请妥善保管此卡，遗失不补。

购货日期：\_\_\_\_\_年\_\_月\_\_日

全国服务热线：400-185-0555

商品信息	商品名称	出厂编号			
	商品型号	生产日期			
客户信息	单位名称	联系人			
	地址	联系电话			
销售信息	销售商名称	联系人			
	地址	联系电话			
	销售日期	发票号码			
维修记录	故障状况	维修结果	客户签字	维修人签字	日期

此联沿虚线剪下，由经销商保管

商品信息	商品名称	出厂编号			
	商品型号	生产日期			
客户信息	单位名称	联系人			
	地址	联系电话			
销售信息	销售商名称	联系人			
	地址	联系电话			
	销售日期	发票号码			
维修记录	故障状况	维修结果	客户签字	维修人签字	日期

特别申明：

此说明书已经过严格仔细的检查和审核，但仍不排除有文字拼写及技术的疏忽和错误。对于此类疏忽和错误将于新版说明书中修正且不另行通知。此说明书版权归本公司所有，任何其他单位和个人不得修改。

执行标准：Q/NDL 78

## 合格证

检验员：\_\_\_\_\_

生产日期：\_\_\_\_\_

**得力集团有限公司**

DELI GROUP CO., LTD.

地址：浙江省宁波市宁海县得力工业园

全国服务热线：400-185-0555

Http://www.nbdeli.com

MADE IN CHINA



保留备用

版本：1.0

日期：2024年1月